

ALINCO CSDBベースセット 組立説明書

このたびは、本製品をお買い上げいただきましてありがとうございます。この組立説明書は本製品の組立てかたと使用上の注意事項について記載しております。ご使用前には必ず、この組立説明書をよくお読みいただき、事故がおこらないよう、内容にしたがって正しくお使いください。

必要工具	M6用スパナ 2本 M8用スパナ 2本	
付属部品名称		数量
昇降側ベース		1
背面側ベース		1
ベースツナギ		1
昇降固定金具	(L) (R)	(L)、(R)各1
背面固定金具	(L) (R)	(L)、(R)各1
CSDTカラー		4
六角ボルト M6×20		8
六角ボルト M6×30		4
ゆるみ止めナット M6		8
平座金 M6		20
ばね座金 M6		4
六角ボルト M8×25		12
ゆるみ止めナット M8		4
平座金 M8		16
ばね座金 M8		8

※本製品にはゆるみ止めナットを使用しています。締める際には少々固く感じますがそのまま締め切ってください。

組立手順

①下図のようにベースツナギに昇降側ベース、背面側ベースを取付けます。ベースツナギの警告ラベルが組み立後でも見えるように注意して取り付けてください。
キャスターをロックした状態で水平な場所で仮締めを行ったあと、がたつきや隙間などが出ないようにしっかりと本締めを行ってください。

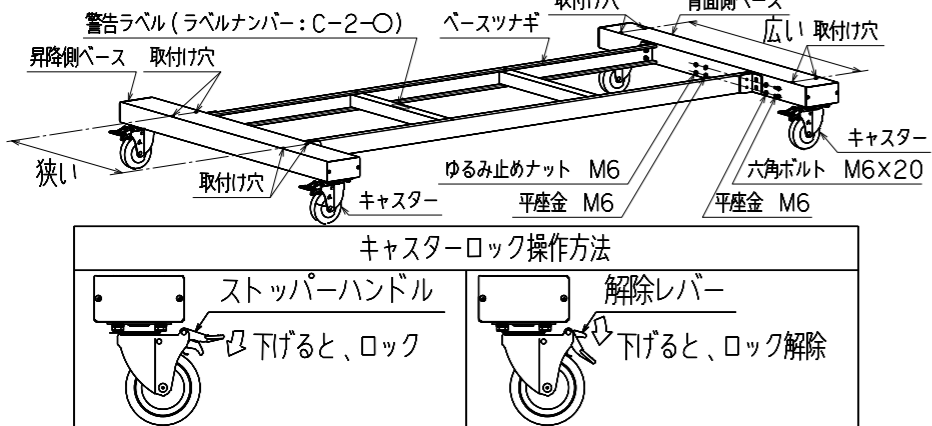

②CSD-F型作業台本体の昇降面側、背面側の支柱端具を取付けているボルト類を取り外し、昇降固定金具および背面固定金具を取り付けます。取り外したボルト類は一切使用せず、本ベースセットに付属のボルト類を使用してください。なお次の③の手順で調整を行いますので、ボルト類は仮締めにておいてください。

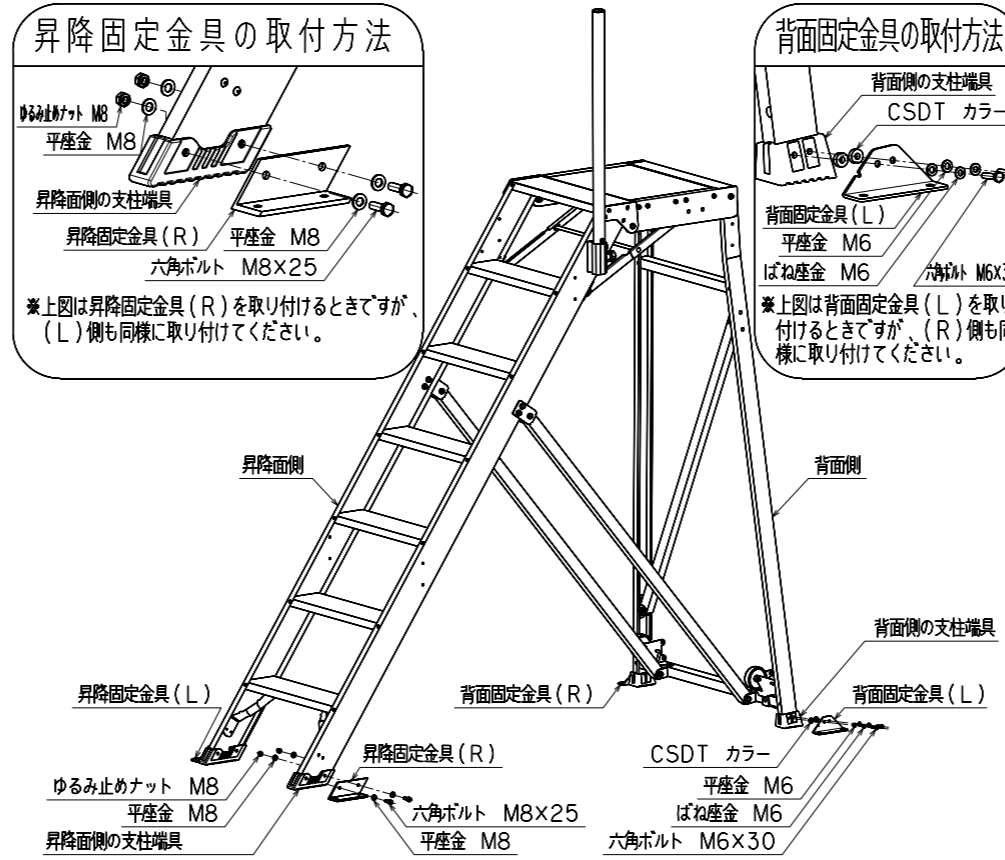

③①で組立てたベースセットの上に、②の作業台本体を載せます。そのとき必ず水平な場所でベースセットのキャスターをロックし、作業台本体のバランスがくずれないように二人で注意して、ベースセットの取付け穴に昇降固定金具(L)、(R)および背面固定金具(L)、(R)の穴があうように載せてください。そのあと、下図のように作業台本体をベースセットに取り付けます。まず、仮締めを行い、がたつきや隙間などが無いことを確認してから②で取り付けた部分も含め全て本締めを行ってください。

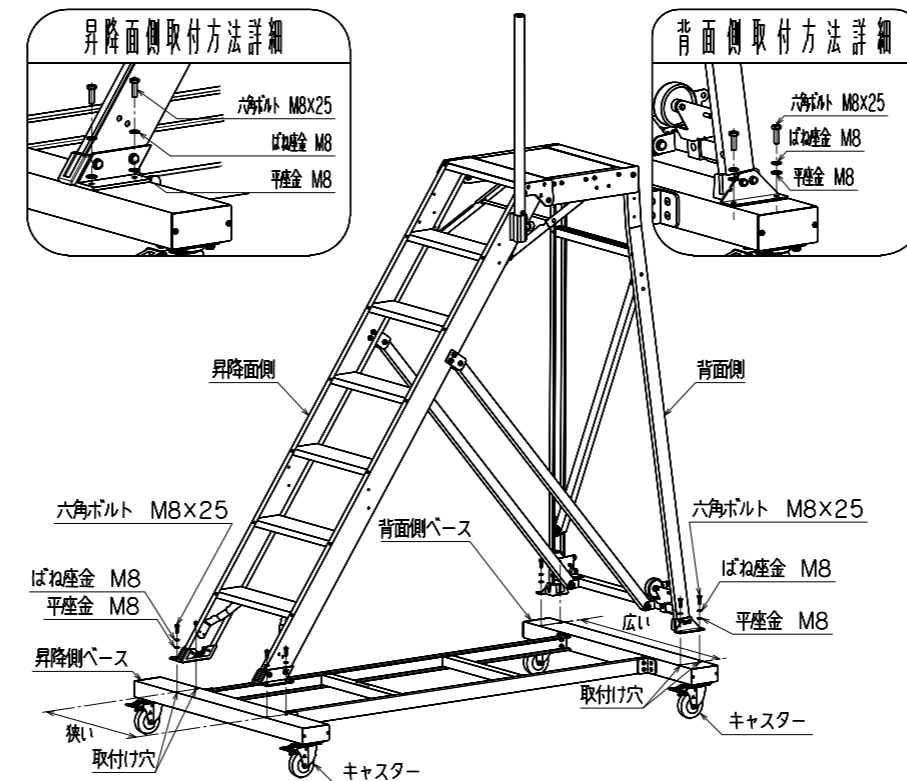

④

完成図

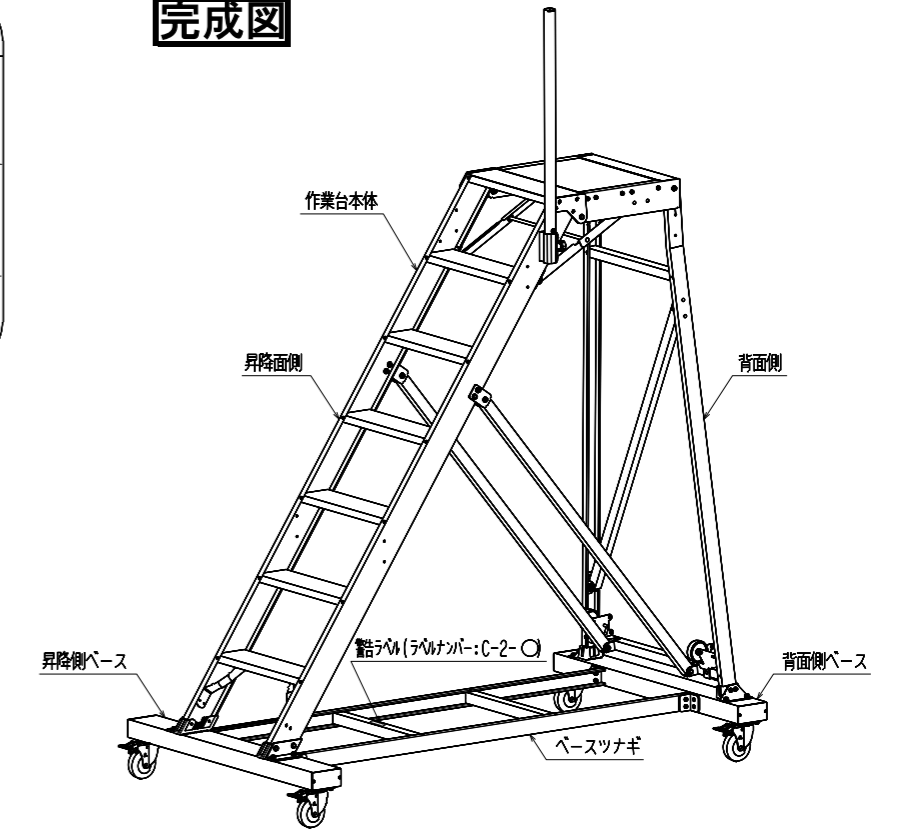

- ※1.ラベルを取り寄せるときは、ラベルナンバーをご連絡ください。
- 2.ラベルナンバーは、ラベルの右下に記載されています。
- 3.ラベルナンバーの○は、改訂ナンバーです。

安全のために、必ず守っていただきたいこと

- CSD-F型作業台のオプションとしての用途以外の使いかたをしないでください。
- CSD-F型作業台本体添付の「CSD-F型 取扱説明書」もあわせてお読みください。
- ご使用前にボルトのゆるみを確認し、ある場合はボルトを締めて固定してください。抜け落ちがあった場合は必ず弊社までご相談いただき、新しい部品で締めて固定してください。各部品に破損や変形がある場合は破棄してください。
- 各部品に破損や変形がある等異常のある場合は、使用を中止して弊社までお問い合わせください。
- 平坦で安定した場所、滑りにくい場所、また作業台が埋もれない場所を選んで設置してください。
- ベースセットのキャスターのロックを解除して作業台の移動を行い、作業時には必ずロックしてください。
- 作業中に作業台を移動するときは、一旦降りて移動してください。
- 作業台を台車として使用しないでください。

ALINCO 株式会社

〒569-8510 大阪府高槻市三島江1-1-1

お客様相談室 ☎ 0120-302-669

10:00~16:00 ただし12:00~13:00及び土日祝を除く

※この組立説明書は無断転用を禁じます。